

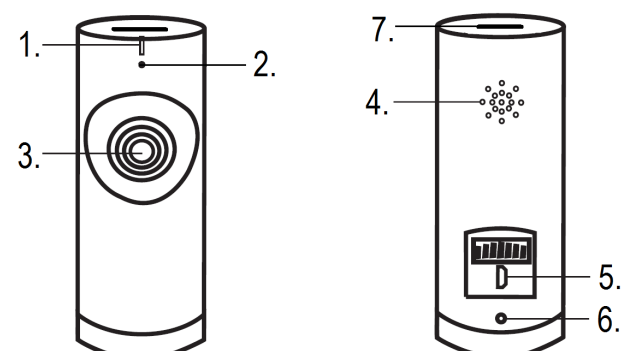

Panoramic IP camera indoor



IPC360 Android: iOS:



SL Navodila

OPIS DELOV

1. LED
2. Mikrofon
3. Leča
4. Zvočnik
5. USB priključek
6. Gumb za resetiranje
7. Reža za kartico TF

NAMESTITEV

- Če želite kamero namestiti na zid, pritrdite nosilec na zid s pomočjo priloženih vijakov in zatičev. Prepričajte se, da ustrežajo vrsti zida.
- Potem ko varno pritrdite nosilec, previdno zavijte kamero in je nastavite v želen položaj. Potem zategnite nosilec v fiksni položaj.
- Nosilec lahko uporabite tudi kod nastavljivo namizno stojalo. Previdno zavijte kamero, postavite je na ravno površino in je nastavite v želen položaj. Potem zategnite nosilec v fiksni položaj.

NAVODILA ZA HITRO UPORABO

Vstavljanje kartice SD

- Najprej se prepričajte, da kamera ni priključena v napajalni adapter. Vstavite kartico SD do konca v režo SD na kameri. Uporabite samo kartico SD razreda 10 (maks. 128 GB).
- Kartica SD je potrebna za snemanje posnetkov.

Prenesite aplikacijo

- iOS: Poiščite »IPC360« v Appleovi trgovini aplikacij ali skenirajte kodo QR.
- Android: Poiščite »IPC360« v Google play trgovini aplikacij ali skenirajte kodo QR.
- Prenesite in namestite aplikacijo na mobilno napravo.

Ustvarjanje računa

Če to aplikacijo uporabljate prvič, boste morali ustvariti račun.

- Odprite aplikacijo
- Dotaknite se »Sign up«
- Izberite svojo državo in vnesite svoj e-poštni naslov.
- Dotaknite se »Obtain«. Na vaš e-poštni naslov po poslana potrdivena koda.
- Ko prejmete kodo po e-pošti, vnesite je v polje »Verification code« v aplikaciji. Potem se dotaknite »Next«.

Opomba: Če ni mogoče zalepliti kode, je boste morali vnesti.

- Vnesite novo geslo in ga potrdite.
- Sedaj se prijavite v račun, ki ste ga pravkar ustvarili.
- Če ste že ustvarili račun, vnesite svoje informacije za prijavo in geslo in se dotaknite »Sign in«.
- Če pozabite geslo, se dotaknite »Forgot password« in upoštevajte navodila v aplikaciji.

Povezovanje kamere

- Na zavihku »my camera« se dotaknite znaka plus v zgornjem desnem kotu.
- Vključite kamero. Počakajte 30 sekund, da lučka LED na kameri začne utripati rdeče. Zagotovite, da je kamera v bližini mobilne naprave. Zagotovite tudi, da je vklopien zvok na mobilni napravi.
- Izberite možnost »Wireless add«.
- Ko rdeča lučka začne utripati, se dotaknite »Red light is blinking« za naslednji korak.
- Izberite svoje brezžično omrežje in vnesite ustrezno geslo. **Opomba:** WiFi omrežja 5 Ghz niso podprta.
- Izberite svojo lokacijo in izberite »next«.
- Vaša mobilna naprava bo sedaj emitirala zvok. Če kamera prejme ta zvok, se bo poskušala povezati z vašim lokalnim WiFi omrežjem.
- Ko je povezava uspešna, bo lučka LED zasvetila zeleno in kamera bo oglasila »Camera ready«.
- Ko kamero imenujete, ji boste lahko dostopali.

Ponastavljanje kamere

- Za ponastavljanje kamere pritisnite gumb za ponastavljanje na kameri s pomočjo priloženega orodja. Držite gumb, dokler rdeča lučka ne začne utripati. Kamera je sedaj ponastavljena.

UPORABA APLIKACIJE

- Na zavihku »My Camera« lahko vidite in upravljate vse kamere, ki so povezane z vašim računom. Imate naslednje možnosti:
- Lahko vklopite ali izklopite alarm za gibanje, tako da se dotaknete ikone zvonca. Ko vklopite alarm za gibanje, kamera bo posnela fotografijo, ko zazna gibanje.
- Kamero lahko odstranite z računa z dotikom ikone smetnjaka.
- Kamero lahko podelite z največ druga dva računa z dotikom ikone za deljenje.
- Na zaslonu nastavitve lahko spreminjate nastavitve kamere.
- Na zaslonu nastavitve lahko spreminite naslednje:
 - Ime kamere.
 - Pogled kamere.
 - Nastavitve lučke LED.
 - Nastavitve zvoka.
 - Nastavitve jezika.
 - Nastavitve časovnega pasu.

- Lahko si ogledate tudi informacije o kameri in kartici SD in posodobite vdelano programsko opremo.
- Na zavihku »My Camera« se dotaknite kamere da si ogledate sliko s kamere v realnem času.
- Če ste vstavili kartico SD, lahko si ogledate posnete posnetke z drsenjem časovne vrstice na desno v časovno točko v bližnji preteklosti.
- Na tem zaslonu lahko uporabljate gumba na dnu za naslednje:
 - Vkljop ali izkljop zvoka.
 - Snemanje fotografij.

- Govorjenje skozi kamero z dotikom in držanjem ikone mikrofona.
- Snemanje posnetka neposredno na mobilno napravo.
- Izbiranje med HD ali SD kakovostjo posnetka.

- Obrnite mobilno napravo za prikaz posnetka v ležečem načinu.
- Dotaknite se ali približajte/oddaljite prste za pomanjšanje ali povečanje slike.
- Obrnite za prikaz z drsenjem prsta.

- Svoje fotografije in posnetke si lahko ogledate in upravljate na zavihku »Album«. Te posnetke in fotografije lahko povečate in jih obračate.
- Na zavihku »Sporočilo« si lahko ogledate in upravljate fotografije, posnete z alarmom za gibanje.

- Na zavihku »Nastavitve« lahko spreminite nastavitve aplikacije, pošljete povratne informacije razvojnim programerjem ali spreminite geslo. Lahko se tudi odjavite z računa.

Odpravljanje težav

- Zakaj kamera ni povezana z internetom? Preverite, ali ste vnesli pravilno geslo za Wi-Fi. Spreminite geslo, če obstaja kakršen koli poseben simbol. Poskusite ponastaviti kamero.
- Preverite, ali ste vnesli pravilno geslo za Wi-Fi. Spreminite geslo, če obstaja kakršen koli poseben simbol. Poskusite ponastaviti kamero.
- Kdaj morate ponastaviti kamero?
 - Če ste spremenili ime ali geslo omrežja Wi-Fi.
 - Če ste spremenili usmerjevalnik ali pristopno točko omrežja Wi-Fi.
 - Če želite povezati kamero z drugim računom.

- Kako naj ponastavim kamero?
 - Pritisnite gumb za ponastavljanje na zadnji strani s pomočjo sponke za papir ali drugega orodja.
- Kateri status kaže lučka LED?
 - sveti rdeče → napajanje je vklopljeno
 - utripa rdeče → čakanje na geslo Wi-Fi
 - sveti zeleno → čakanje na povezavo z internetom
 - utripa zeleno → kamera deluje pravilno

IZJAVA O SKLADNOSTI

Smartwares Europe B.V. s tem izjavljam da je radijska oprema tipa C180IP skladna z direktivo 2014/53/EU. Celotno besedilo izjave o skladnosti EU je na voljo na naslednjem spletnem naslovu: service.smartwares.eu/doc

OKOLJE



Aparata ne smete odstraniti med gospodinjne odpadke na koncu življenjske dobe, ampak ga morate predati v osrednje mesto za recikliranje električnih in elektronskih gospodinjnih aparatov. Ta simbol na aparatu, v navodilih in na embalaži vas opozarja na pomembno vprašanje. Materiali uporabljeni v aparatu se lahko reciklirajo. Z recikliranjem oslujenih gospodinjnih aparatov boste pomembno prispevali k varovanju našega okolja. Vprašajte lokalne oblasti za informacije glede zbirnih točk.



- Prazne baterije vedno odvrzite v koš za recikliranje baterij.
- Če je baterija vgrajena v notranjosti izdelka, ga odprite in baterijo odstranite.

Podpora

Vse razpoložljive informacije in nadomestne dele lahko najdete na spletni strani service.smartwares.eu

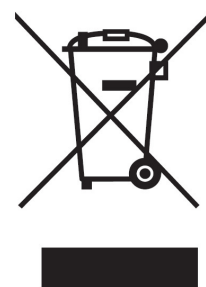

smartwares® Europe	NL: 0900-208888 Lokaal tarief
	BE : 070-233031 (NL) Lokaal tarief : 0800-97570 (FR) Gratuit
Jules Verneweg 87 5015 BH Tilburg The Netherlands	FR : 0825 560 650 15ct/min
	DE: +49 (0) 1805 010762 14Ct./Min. dt. Festnetz, Mobil max. 42Ct./Min
service.smartwares.eu	UK: +44 (0) 345 230 1231
	ES : +34 938427589